

XpressChef™ 4i

Snabb och smidig tillagning i stora volymer.

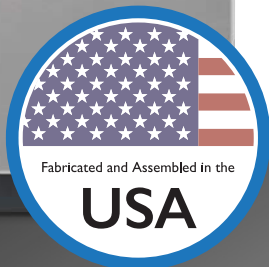

VENTILATIONSFRI SNABBUGN

- Stor ugn som snabbar upp tillagningstiden för stora mängder och flera rätter.
- Få mer gjort med mindre utrustning – allt från pizza till panini och bakad potatis – den här ugnen fixar allt.
- Grädda, stek, grilla, ånga och rosta till perfektion oavsett hur hektiskt det är i köket.
- Avtagbar paninipress finns – perfekta paninimackor utan behov av köksfläkt!
- Stor HD-skärm och receptbilder som är enkla att förstå och använda – ingen utbildning behövs
- Placera var du vill – ingen ventilation behövs!
- Säker lucka som fälls ner – håller användaren på säkert avstånd från heta ytor när luckan är öppen
- Standard med menyhanteringsapp, Wifi, Ethernet, Smart USB (ingen formatering krävs)



XpressChef™

ACP
INC.
Accelerated Cooking Products

©2020 ACP, Inc. | XpressChef.com

XpressChef™

Projektnummer: _____

Artikelnr: _____



Snabbugn

XpressChef™ 4i-serien

Överlägsna matlagningsresultat **SNABB!**

- 2000W impingement ger perfekt yta. Justerbar fläkthastighet 0–100%
- Konvektionstemperatur: 95°–270°C
- 3000W infraröd värme för gyllene yta och krispighet
- 2000–2200W mikrovågssystem med dubbla antenner ger snabb uppvärmning och kortare tillagningstid

Förenklar matlagningen

- True-Touch™ HD-pekskärm. Anpassningsbar 7" display som påminner om en smartphone
- Katalytisk filter inbyggt för ventilationsfri drift
- Rymlig insida rymmer enkelt en 35 cm pizza

Universell drift på flera språk, med flexibel programmering

- Peksärm och programvara stöder 25 språk
- Bildbaserad menysökning tar bort språk- och läshinder
- Anslutningsmöjligheter: WiFi, Ethernet och Smart USB som standard

Sänker kostnader

- Drar mindre energi än en vanlig ugn
- Ingen förberedelse eller varmhållning krävs
- Använder vanliga metallplåtar, formar och galler

Säker användning och enkel rengöring

- Innerdörren fälls ner under tillagningsytan för säker hantering av maten
- Porslinsöverdraget på IR-elementet ger extra säkerhet och förenklar underhållet
- Infrarött element kan fällas upp för rengöring
- Non-stick-ugnsinsatser förinstallerade för enkel rengöring***
- Två löstagbara, tvättbara och återanvändbara luftfilter skyddar ugnens komponenter

Medföljande tillbehör:

- Ugnsspade (PA10) • Non-stick skydd: Endast sidor (TL10T2)
- Non-stick skydd: Komplet – sidor, dörr, botten, baksida (TL10***)

Valbara tillbehör

- Paninigrillplatta (GR10)
- Paninipress (PRS10)
- Pizzasten (ST10X)
- Fyrkantig metallform (SQ10)
- Benkit 4" (102 mm) (LG10)
- Non-stick-korgar (NB10, OB10, TB10/S, SB10/S, MB10/S)
- Vagn/utrustningsställ i rostfritt stål: (CA24, CA30)
- Ugnsrengöring och skyddsmedel (CL10*, SH10*, CL10W**, PR10W**)

XpressChef™ 4i-serien | Hög kapacitet Denna kategori av snabbugnar är perfekt för...

Användningsområden

- Biografer
- Servicebutiker
- Satellitenheter
- Sjukvård
- Arenor
- Pizzerior
- Hotellrumsservice
- Campusrestauranger
- Snabbmatsbarer

Kapacitet (per timme)

Maträtt	Antal per timme
30 cm (12") fryst pizza	21
15 cm (6") rostade smörgåsar	80+
Grillad färsk lax	28
0,45 kg (1 lb.) färsk räkor	55
Rostad bagel	120
Kycklingvingar	24
Quesadillas	70

Placering av ugn(ar):

- Köksbänk, enkel eller staplad
- Kökshylla
- Utrustningsställ

Patent pågår

Service

service.xc@elektrotermo.se

Garanti

Garantibevis för denna produkt finns på ACP, Inc:s webbplats på www.acpsolutions.com/warranty

Säkerhet och hygien

Denna ACP, Inc.-produkt uppfyller och överträffar säkerhets- och hygienkrav för kommersiella mikrovågsugnar enligt UL, ETL, NSF, CSA, FDA, ETL EU och CE



XpressChef™ 4i-serien | Snabbugn

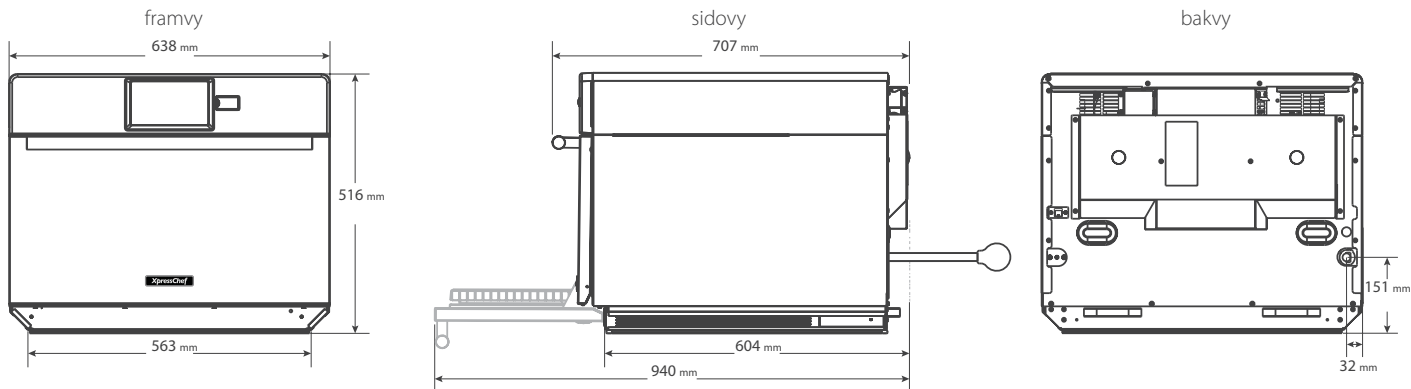

Ritningar finns tillgängliga från KCL CADlog - techs@kclcad.com

Mått

Utvändigt	H 516 mm	B 638 mm	D† 707 mm
Invändigt utrymme	H 254 mm	B 406 mm	D 381 mm
Användbar kapacitet	39 liter		
Djup med öppen dörr	940 mm, nedfällbar dörr		
Installationsutrymme	Ovansida: 51 mm	Sidor: 25 mm	Baksida: Ingen
Fraktkartong	H 622 mm	B 879 mm	D 828 mm
Vikt			
Produktens vikt	68 kg		
Fraktvikt (ca)	79 kg		

Egenskaper

Konfiguration	Bänkmodell
Staplingsbar	Ja
Display	178 mm kapacitiv pekskärm, högupplöst LCD-display
USB-port	Ja
Anslutningsmöjligheter	Wifi och Ethernet
Programmeny	Flik- & flernivåmenyfunktion
Menykapacitet	1200+ poster
Max. tillagningstid	99:99
Temperaturintervall	95°–270°C (200°–520°F)
Mikrovågsdistribution	Dubbelsidig oscillerande antenn
Fläckhastighet	0–100%
Effektnivåer	11
Upptining	Ja, endast mikrovåg, effektnivå 2
Tidsinställning	Ja
Stegvis tillagning	Ja, 4
Katalytisk filter	Ja†
Automatisk voltavkänning	Ja (endast Nordamerika)
Luftfilter	2 löstagbara, med påminnelse om filterrengöring
Ugngaller	1 gallerposition, uttagbar
Dörröppning	Nedfällbar, ergonomiskt handtag
Utvändig finish	Rostfritt stål & målat stål
Invändig finish	Rostfritt stål

ACP, Inc. kräver att en typ D-säkring installeras vid alla installationer av höghastighetsugn.

Måtten anges i millimeter.

IEC 60705-testad

† Inkluderar handtag

‡ Katalytiskt filter tar bort fett och lukt från luften. Produkten uppfyller riktlinjer för ventfri drift enligt NFPA96 med EPA202-testmetod

Elektrisk konfiguration

Region	Modellnummer/ UPC	Non-stick liners Installerad	Energiförbrukning	Effekt ut/kokningskraft			Strömkälla	Kontakt Konfiguration	Sladd Längd	Frekvens	Magnetron
				Impingement	IR-strålning	Mikrovågsugn					
Nordamerika <i>Enfas</i>	MXP22TLT 728028377149	Sidor	5700 W, 27,4 A	2000 W	3000 W	2200 W*	230 V, 60 Hz, 30 A, enfas		1,5 m	2450 MHz	2
Brasilien <i>Enfas</i>	MXP22BT 728028422597	Sidor	5700 W, 27,4 A	2000 W	3000 W	2200 W*	230 V, 60 Hz, 32 A, enfas		2,4 m	2450 MHz	2
EMEA, APAC, LATAM <i>Enfas</i>	MXP5221TLT 728028422580	Full	5800 W, 27,4 A	2000 W	3000 W	2200 W*	230 V, 50 Hz, 32 A, enfas		2,4 m	2450 MHz	2
EMEA, APAC, LATAM <i>Trefas</i>	MXP5223TLT 728028422634	Full	5800 W, 16 A	2000 W	3000 W	2200 W*	400 V, 50 Hz, Wye, 16 A, 3 fas, 5 ledare		2,4 m	2450 MHz	2

ACP
INC.

225 49th Ave. Dr. SW, Cedar Rapids, IA 52404 USA 800-233-2366
319-368-8120 • Fax: 319-368-8198 www.acpsolutions.com

Svensk generalagent:

Elektrotermo AB | Bäckgatan 9 | 597 53 Åtvidaberg
info@elektrotermo.se | elektrotermo.se | 0120-81380

Elektrotermo

