



Praktisk värmerivagn med skåp eller lådor. Vagnen har motvikt och gejdor som gör att kantiner kan dras ut i sin fulla längd.

Bassängen som är anpassad för GN I/I-200 kan genom den speciella placeringen av elementet användas både som torrvarmeri och vattenbad. När vagnen är utrustad med skåp finns plats för 5 st GN I/I-65 kantiner. Draglådorna är anpassade till GN I/I för olika kombinations möjligheter, se nedan. Kantinen placeras i en ram som vilar på kullagrade, dubbelverkande rostfria expansionsbeslag. Ramen är enkelt utbytbar för rengöring.

Lådor och skåpdörr är tättslutande varför tätningslist inte är nödvändig.

Uppvärmningen av bassängerna sker med dolda element placerade under bassängbotten. Temperaturregleringen mellan 50 till 110 grader är indelad mellan bassäng och skåp eller lådor, detta ställs i med termostater i panelen.

Produkt	Draglådor st	Kantin	Mått (B x D x H) mm	Effekt kW	Spänning V	Strömart	Säkring A	Vikt kg
7216-1	Skåp	GN I/I-200	400 x 650 x 900	1,50	230	1N~ 50Hz	10	48
7216-2	2	GN I/I-200	400 x 650 x 900	1,50	230	1N~ 50Hz	10	44
7216-3	3	GN I/I-100	400 x 650 x 900	1,50	230	1N~ 50Hz	10	48
7216-4	4	GN I/I-65	400 x 650 x 900	1,50	230	1N~ 50Hz	10	52

* = Finns med värmehäll

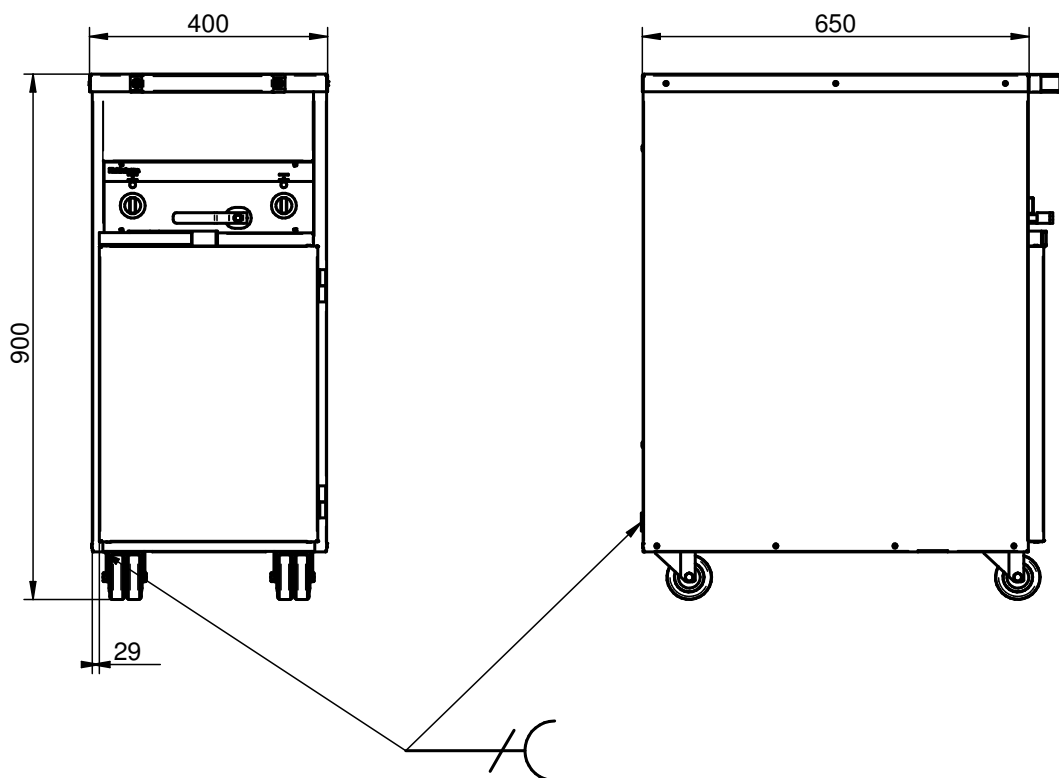

Teknisk specifikation

Vagnen är tillverkat helt i rostfritt material.

Sidoplåtarna är nitad vid en kraftig bottenplåt. I bottenplåten är de 4 hjulen infästa med bultar. I sidoplåtarna är frontplåtar och innerskåp svetsade. Ryggplåten är skruvad för enkel åtkomlighet vid service. Den rostfria hällen med GN 1/1-200 bassäng är popnitad till stommen. Uppvärmningen av bassängerna sker med dolda element placerade under bassängbotten, skåp och lådor har ett element i skåpsbotten. Avloppskranen manövreras från framsidan. Vid avtappning bör vagnen placeras över en avloppsbrunn. Vagnen är utrustad med ett bekvämt draghandtag och är försedd med motvikt varför extra tipskydd inte är nödvändigt.

Kraftiga boggehjulen som är svängbara $\varnothing 75$ mm, varav två med låsning.

El-anlutningen sker med ett sladdställ 1,5 m långt.

Vagnen är godkänd av SEMKO. Vagnen har skyddsklass I och kapslingsklass IP43.

Tillbehör

Art.nr	Benämning
7621250	Låsbart handtag Fermot 571 (med nyckel) (7216-1)
6621350	Täcklock för brunn GN 1/1
7620520	Rostfritt mellanstag bassäng 325 mm
7620760	Rostfritt mellanstag bassäng 530 mm
7620600	Gallerhylla (7216-1)
7621220	Kantinram, fällbar

EL

7620680	Termometer 0-120°
---------	-------------------

Reservdelar

Art. nr	Benämning
2270150	Handtag "snap in"
2270070	Handtag M443/260 cc 235
2270310	Lås Fermot 560 (ej nyckel) (7216-1)
2270390	Gångjärn 1036-U7 (7216-1)
2280010	Expansionsbeslag 550 mm rostfria
2260320	Hjul svb utan broms 75mm
2260330	Hjul svb med broms 75mm
EL	
2130020	Termostat 110° C 1-pol
2150130	Signallampa $\varnothing 6$ mm orange
2170330	Genomföring/plint PA 84E
2130400	Vred ställkurva 1-3
2130390	V-ring 12 VS, tätning vred
2170400	Membran genomföring 37 mm. Tätning kulventil
2140010	Sladdställ H05RN 3x1
2110060	Element 750 W, 230 V
VA	
2350050	Kulventil DN 15 förlängd
6610010	Sil avlopp